

Cancer de prostate

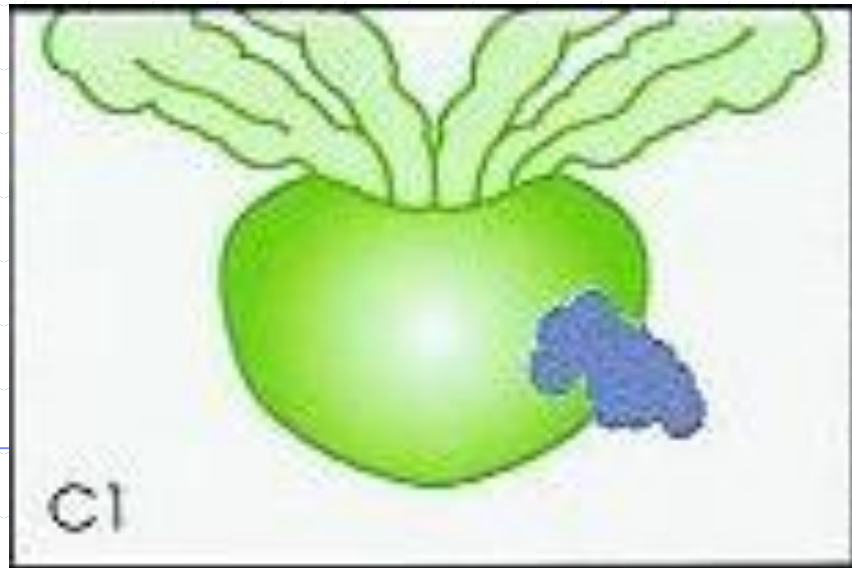

Anatomie zonale interne

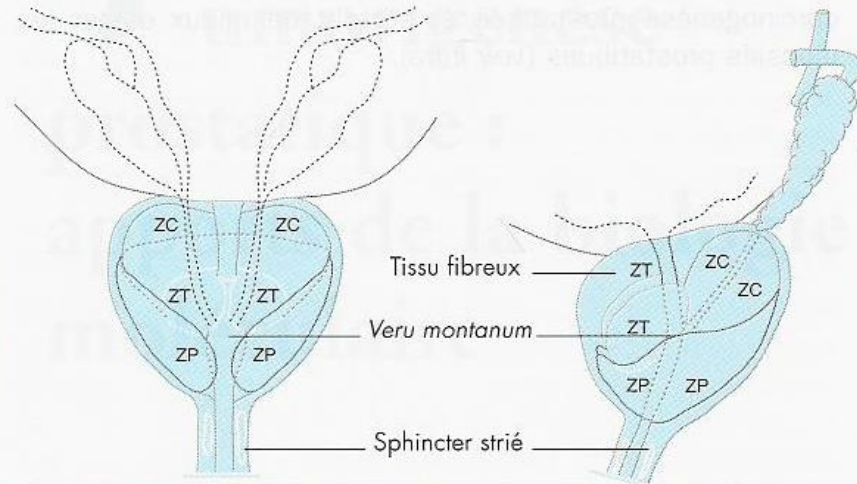

La zone antérieure ne comporte pas de glandes

L'hyperplasie de la zone de transition donne lieu à l'HBP
20 % des cancers naissent dans cette région

La zone périphérique est le siège de 70 % des cancers

La zone centrale, traversée par les canaux éjaculateurs,
est le siège privilégié des infections. 10 % des cancers y
Prennent naissance.

Une très grande fréquence

- ◆ 1er cancer de l'homme en France
- ◆ 1er cancer de l'homme aux USA
 - Environ 50 % des nouveaux cancers masculins
- ◆ Incidence en hausse qui suit l'évolution démographique
 - « papy boom »

Une épidémiologie originale

- ◆ Cancer très fréquent
- ◆ Exceptionnel avant 50 ans
- ◆ D'évolution imprévisible

Epidémiologie très différente des autres cancers

Incidence des cancers US (1996-2000)

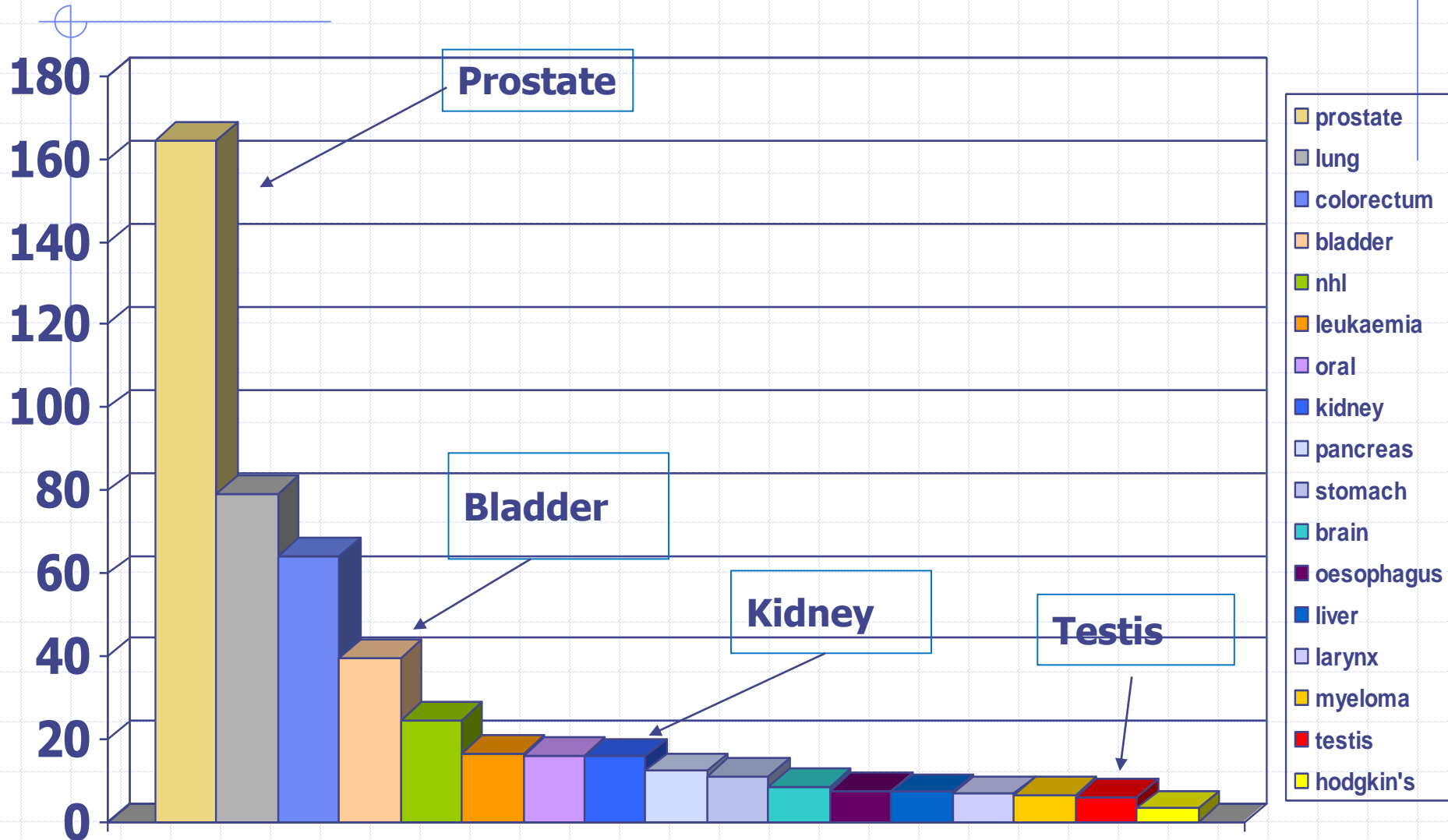

Une « épidémie ? »

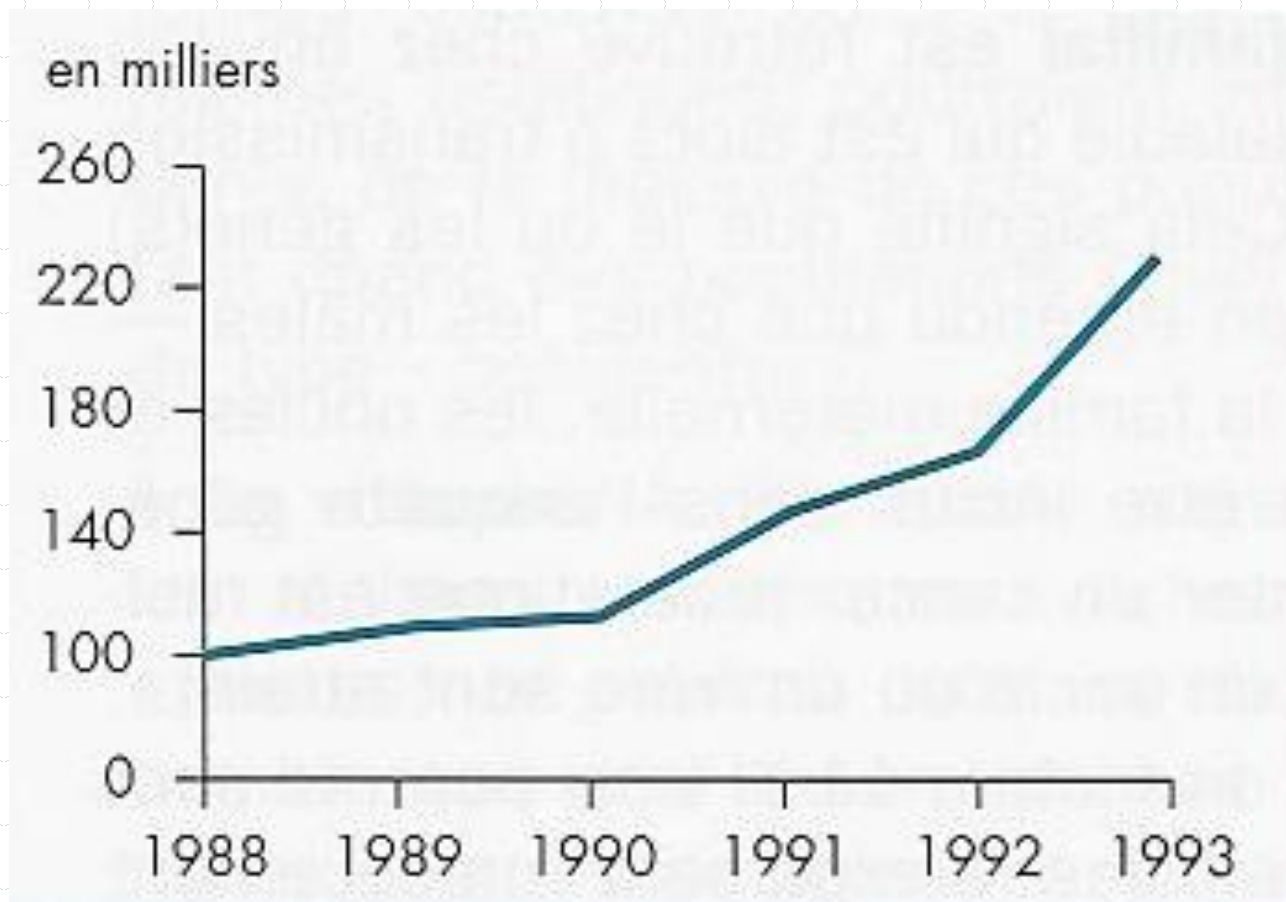

Facteurs de risque

◆ Age

◆ Facteurs génétiques

- **9% des CaP sont familiaux**
- **A évoquer si âge < 60 ans**
- **Intérêt d'une enquête familiale**

◆ Facteurs alimentaires

- **Favorisant: Alimentation riche en graisses animales**
- **Protecteur (?): Soja, tomate, sélénium, vitamine E**

Une fréquence croissant avec l'âge

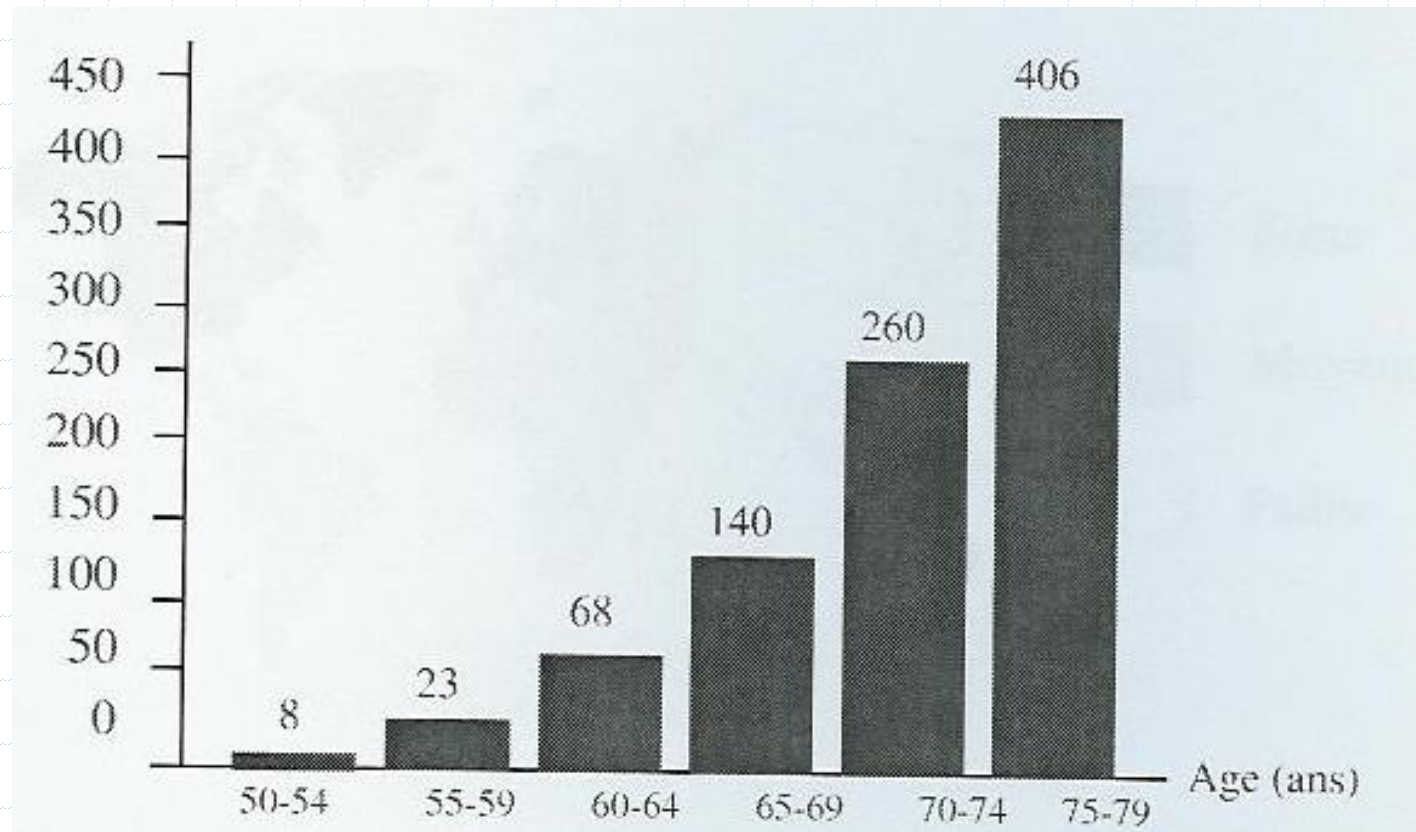

**Incidence (pour 100 000 habitants)
Angleterre, 1996**

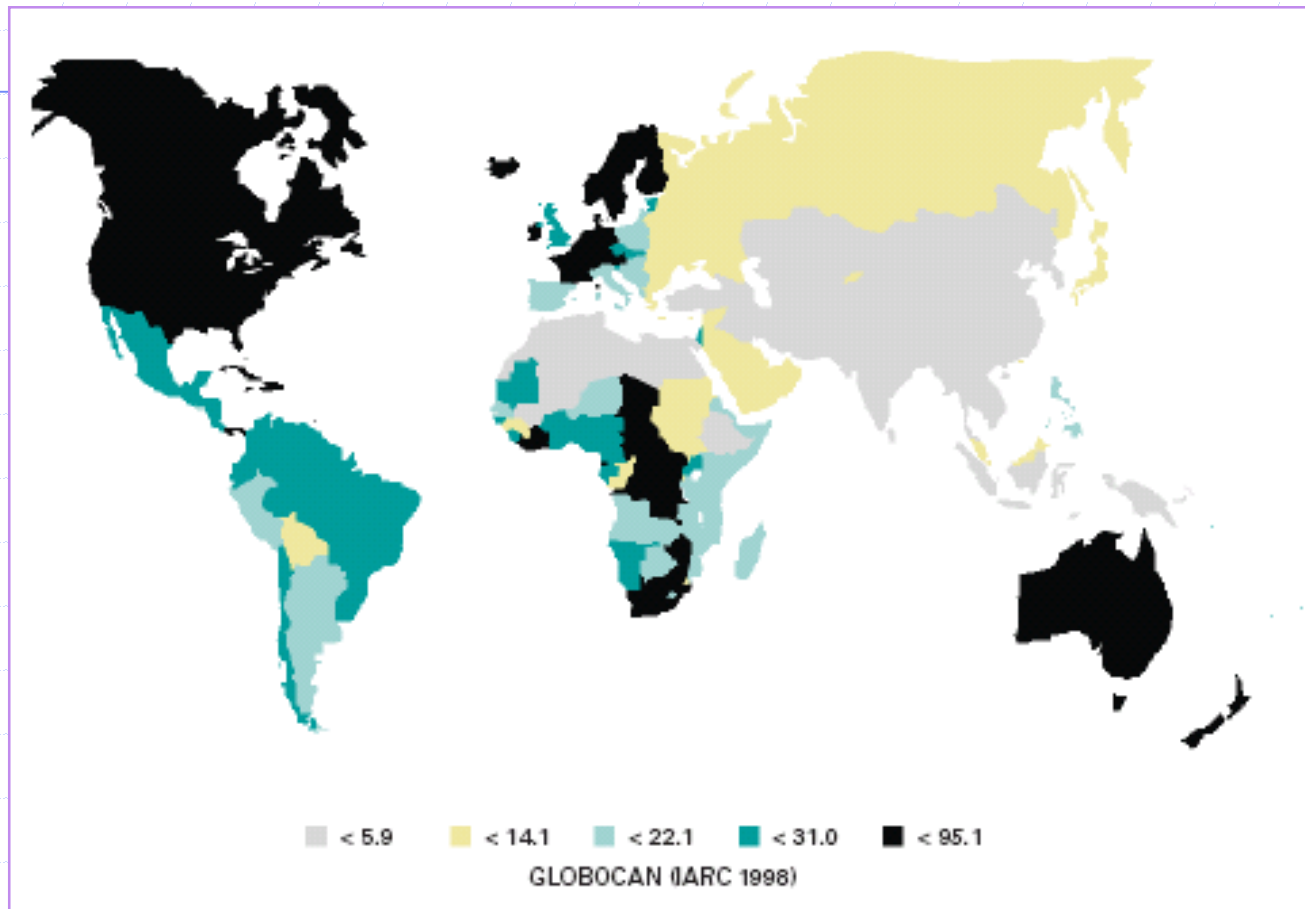

Incidence mondiale du cancer de la prostate, âge standardisé en se basant sur la population mondiale standard.

Une expression clinique non systématique

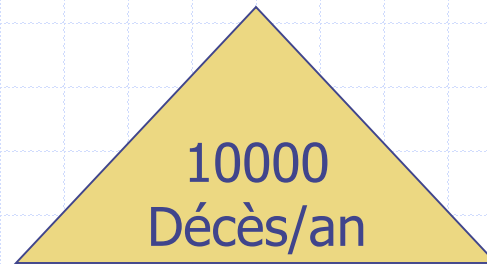

FRANCE

60 000 nouveaux cas
Cliniquement exprimés/an

12 % des hommes 40-48 ans

43 % des hommes >80 ans

**Tous les porteurs de cellules cancéreuses dans la prostate n'expriment
Pas forcément un cancer clinique**

Le cancer en France : incidence et mortalité

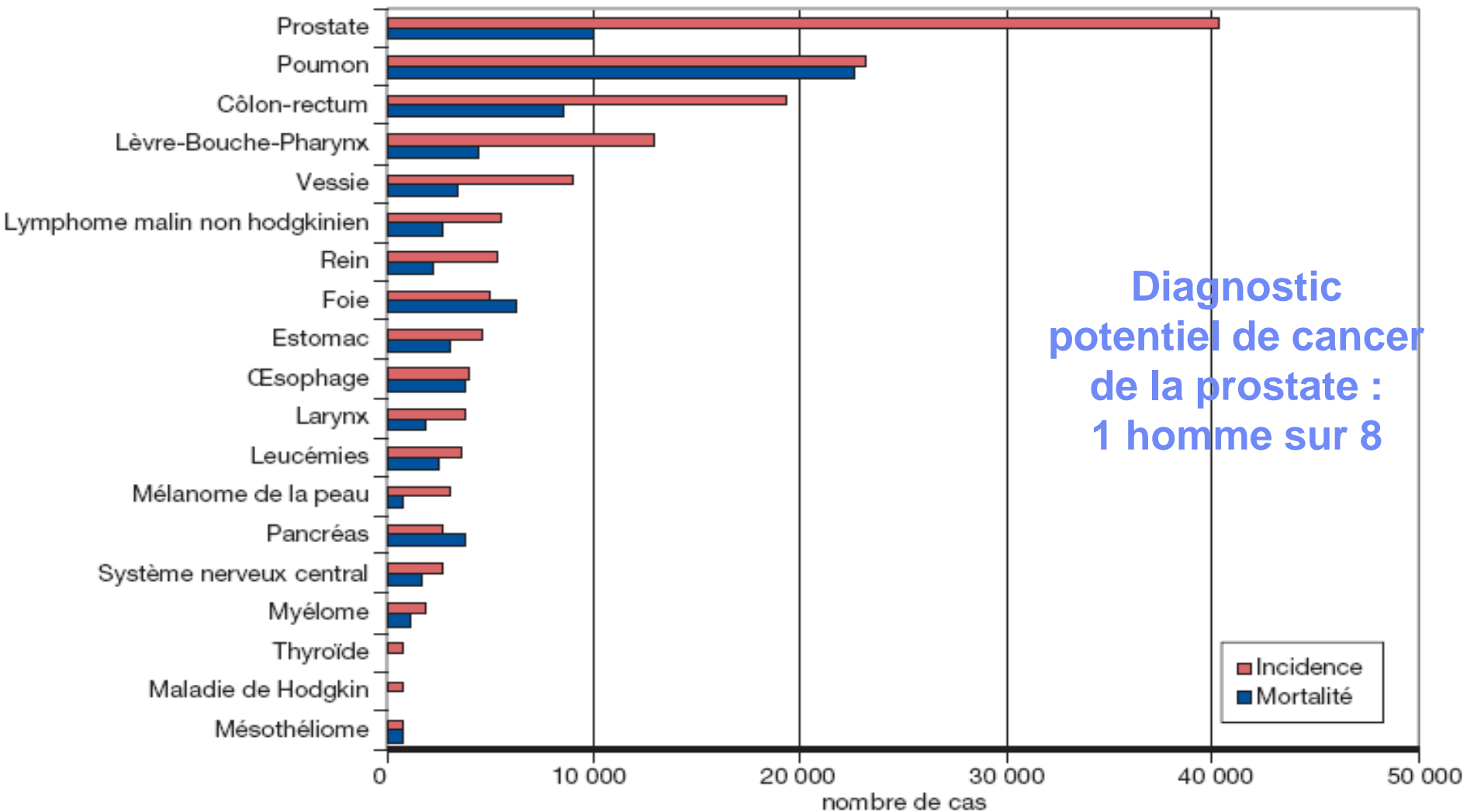

Remontet L. et al. Incidence et mortalité des cancers en France 1978-2000. Rev Epidemiol Sante Publique. 2003 Feb;51(1 Pt 1):3-30.

Bossard N. et al. Survival of cancer patients in France: a population-based study from The Association of the French Cancer Registries (FRANCIM). Eur J Cancer. 2007 Jan;43(1):149-60. Epub 2006 Nov 3.

Caractéristiques du cancer

- ◆ Adénocarcinome
- ◆ Développé aux dépends de la zone périphérique
- ◆ Métastases préférentielles: ganglions, os
- ◆ Evolution assez lente (temps de doublement = 3 ans)
- ◆ Mais avec quelques formes très agressives (TD < 1 an)

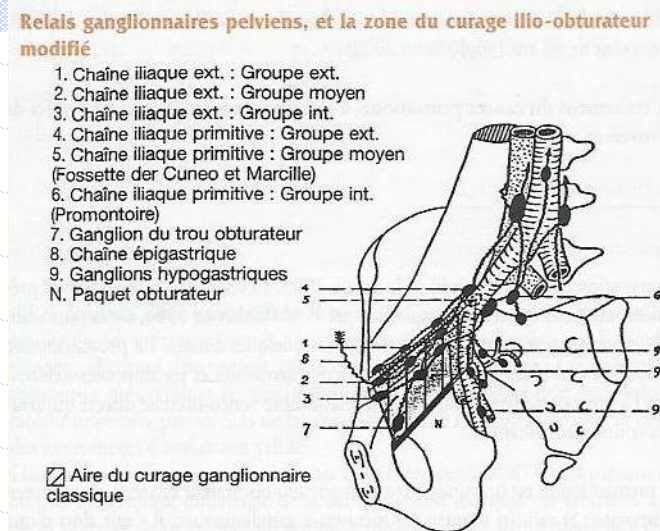

Circonstances du diagnostic

- ◆ Il n'existe aucun symptôme d'appel du cancer de prostate à un stade précoce
- ◆ Le diagnostic d'un stade précoce de CaP ne relève que de la pratique d'un examen systématique (TR et/ou PSA)
 - C'est toute la réflexion sur le dépistage

Des symptômes d'appel tardifs et non spécifiques

◆ Troubles mictionnels parfois

- Soit du fait d'une HBP associée soit par envahissement massif de la P par le cancer

◆ Troubles rhumatologiques rarement

- Douleurs osseuses liées aux métastases
- Anoréxie, Asthénie, Anémie (3A)

Diagnostic

◆ Evocation du diagnostic sur

- Dosage du PSA
- Toucher rectal

◆ Affirmation du diagnostic

- Biopsies prostatiques

Un mot sur:

L'antigène spécifique de prostate (PSA)

- ◆ Protéine sécrétée par les glandes prostatiques
- ◆ Composant du sperme qui sert à sa liquéfaction
- ◆ Marqueur spécifique de la prostate mais pas du cancer

Facteurs de variation du PSA

Tous les PSA élevés ne sont pas d'origine
cancéreuse

◆ Augmentation transitoire en cas de

- Massage prostatique
- Prostatite aiguë
- Rétention d'urine
- Biopsies prostatiques
- Manœuvres instrumentales (SAD, Cystoscopie)
- Ejaculation

◆ Diminution

- En cas de traitement par inhibiteur de la 5 α réductase (finastéride, dutastéride)

La biopsie prostatique : réalisation

- ◆ En consultation, parfois en HDJ
- ◆ Nécessite une antibioprophylaxie
- ◆ Utilise un guidage échographique

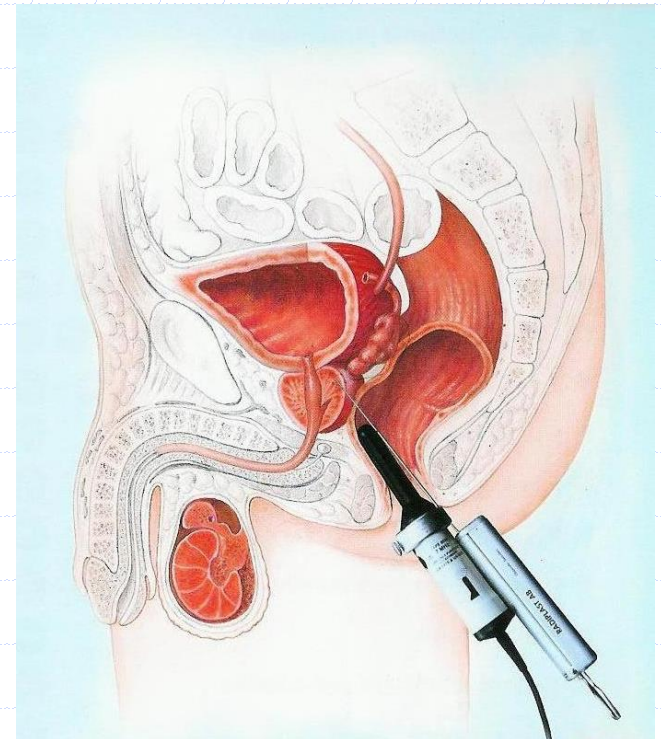

Lésion hypoéchogène périphérique.

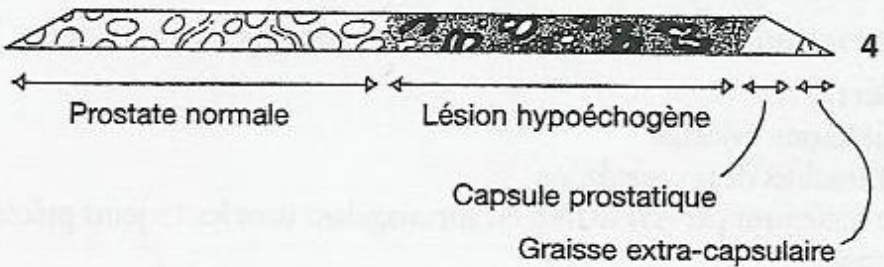
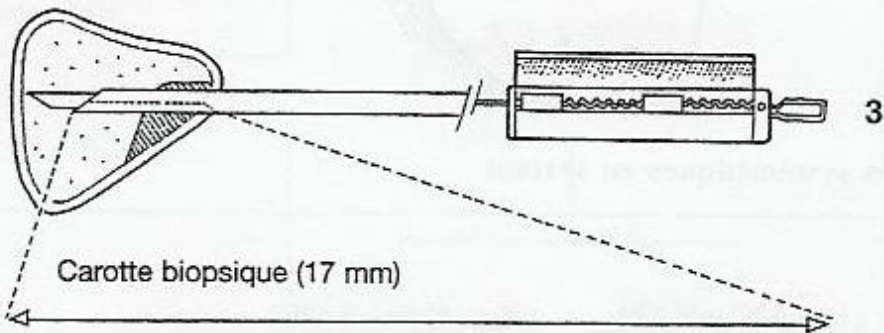
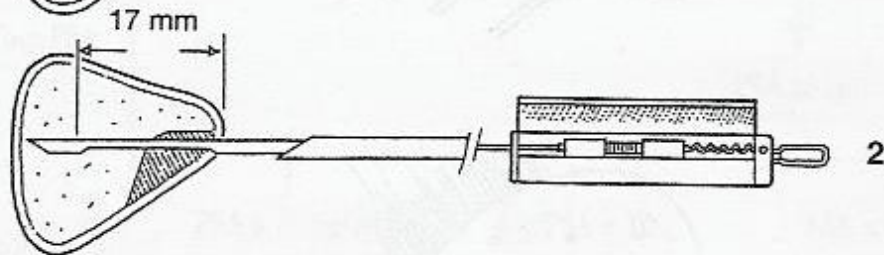
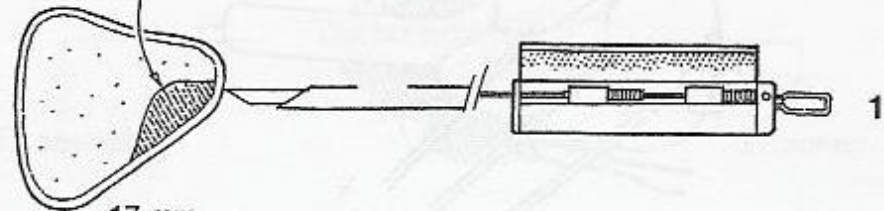

Intérêts de la biopsie prostatique

- ◆ Affirme le diagnostic de cancer
- ◆ Détermine la différenciation du cancer (score de Gleason)
- ◆ Indique la localisation et l'extension dans chaque carotte (peut donner une idée du volume tumoral)
- ◆ Peut montrer une invasion extra-capsulaire (stade clinique T3)

Lorsque le diagnostic est établi, on effectue un bilan d'extension et on détermine des facteurs pronostics

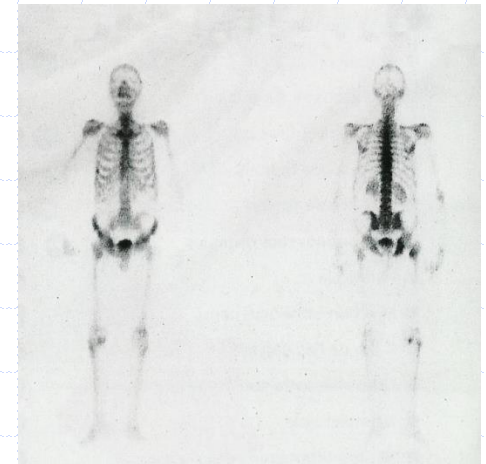

◆ Bilan d'extension

- Détermination du **stade T** par le TR et parfois par la biopsie
- Détermination du **stade N** par la TDM ou l'IRM
- Détermination du **stade M** par la scintigraphie osseuse





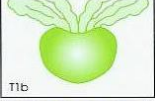
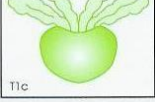

Classification TNM

Incidental finding; no tumour palpable



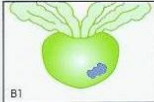
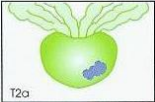

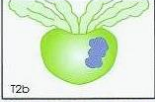
Whitmore-Jewett	TNM 1992	Description
 A1	 T1a	Tumour found by chance in $\leq 5\%$ of excised tissue
 A2	 T1b	Tumour found by chance in $> 5\%$ of excised tissue
	 T1c	Tumour confirmed by needle biopsy (high PSA)

Tx = Local tumour cannot be evaluated
To = No local tumour detectable

Intracapsular palpable tumour

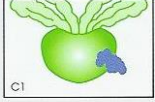
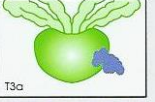
 B1	 T2a	Tumour limited to half of one lobe or less
 B2	 T2b	Tumour has spread to more than half of one lobe but not to both
 B3	 T2c	Tumour has spread into both lobes

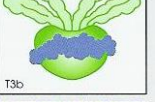
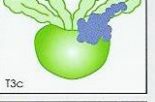
Extracapsular tumour

 C1	 T3a	Unilateral extracapsular spread
 C2	 T3b	Bilateral extracapsular spread
	 T3c	Tumour has spread to one or both seminal vesicles
	 T4	Tumour is attached or has invaded adjacent structures other than the seminal vesicles

Disseminated tumour

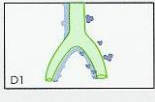
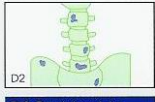
 D1	N+	<p>Nx = loco regional lymph nodes cannot be evaluated</p> <p>No = no lymph node involvement</p> <p>N1 = 1 node ≤ 2cm</p> <p>N2 = 1 node only > 2cm ≤ 5cm</p> <p>N3 = multiple ≤ 5cm</p> <p>N3 => > 5cm</p>
 D2	M+	<p>Mx = no metastasis can be evaluated</p> <p>M0 = no distant metastasis</p> <p>M1 = distant metastasis present</p> <p>a = lymph nodes other than regional nodes</p> <p>b = skeletal</p> <p>c = other sites</p>

D3 Resistant to hormone therapy

Approche thérapeutique

Distinguer le cancer confiné à la prostate (T1T2,N0,M0) du cancer localement avancé (T3N0M0) et du cancer métastatique (Tx N1 ou M1)

Repérer les cancers dangereux

◆ Classification de D'Amico

◆ Faible risque

. \leq T2c et Gleason \leq 6 et PSA \leq 10 ng/ml

◆ Risque intermédiaire

. T2b ou Gleason 7 ou PSA 10-20

◆ Risque élevé

. \geq T2c ou Gleason \geq 8 ou PSA $>$ 20 ng/ml

T1 ou T2, N0, M0

- ◆ La guérison est possible avec un traitement agressif
- ◆ 5 options thérapeutiques:
 - Chirurgie (Prostatectomie radicale)
 - Radiothérapie externe
 - Curiethérapie
 - Surveillance active
 - Thérapies focales

Prostatectomie radicale : résultats

◆ Bons résultats

- Le plus souvent, guérison si marges négatives
- 10 % de récurrences cliniques à 5 ans si marges positives

◆ Morbidité

- Incontinence urinaire 5-10%
- Troubles sexuels 50-70 %

◆ Mortalité

- 0.3 %



Radiothérapie externe conformationnelle

- ◆ Indications et résultats comparables à ceux de la chirurgie
- ◆ Morbidité
 - Cystite, rectite, iléite radiques
 - Troubles sexuels: 50 %



Curiethérapie



- ◆ Implantation de grains métalliques radioactifs dans la prostate
- ◆ Ne s'adresse qu'aux petits cancers

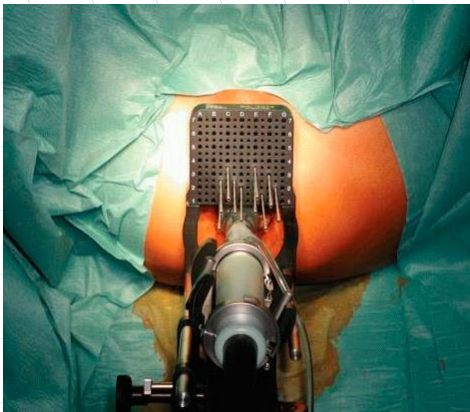

Thérapies focales

Méthodes encore évaluation
mais d'avenir

Ultrasons focalisés: Focal One*
Luminothérapie: Tookad *
Cryothérapie

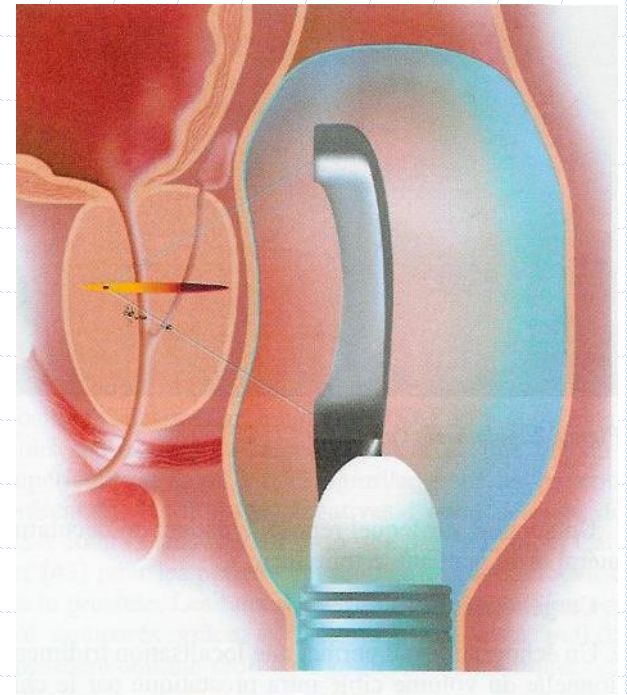

Surveillance active

- Patient âgé ou atteint de comorbidités contre-indiquant une attitude agressive
- Petits cancers latents non évolutifs
- Choix éclairé du patient

Le cancer avancé (T3-T4, N0,M0)

- ◆ Groupe très hétérogène
- ◆ Approche thérapeutique difficile à systématiser
- ◆ L'association radiothérapie-hormonothérapie augmente la survie par rapport à la radiothérapie seule

Le cancer de prostate métastasé

◆ Blocage androgénique

■ Castration:

- ◆ Chirurgicale: Orchidectomie bilatérale
- ◆ Ou Médicale: Analogues de la LHRH ou Antagonistes de la LHRH

■ Antiandrogènes

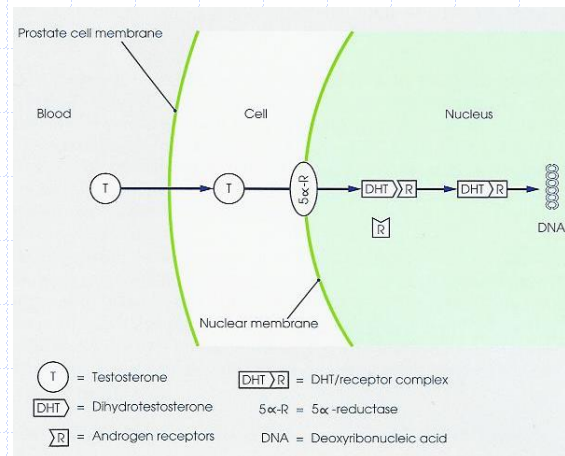
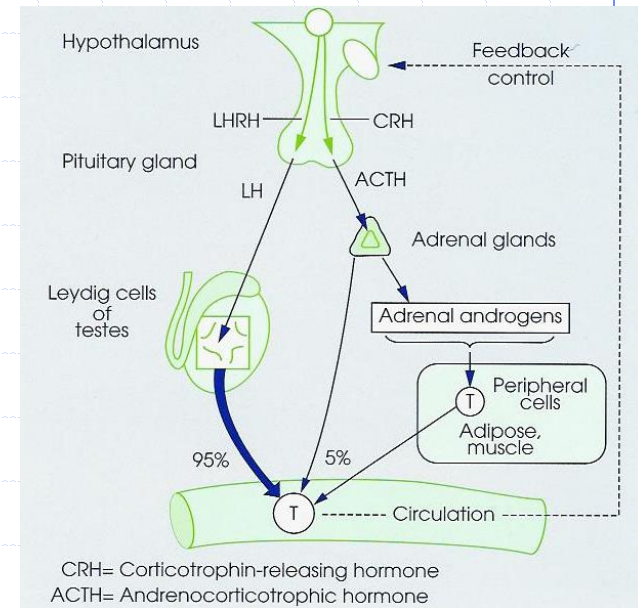

Effets secondaires de l'hormonothérapie

- ◆ Fonte de la masse musculaire
- ◆ Ostéoporose
- ◆ Bouffées de chaleur ++
- ◆ Irritabilité, fatigabilité
- ◆ Troubles érectiles
- ◆ Dépilation
- ◆ Gynécomastie